

Yaasa Desk Pro / Frame Pro



Yaasa Desk Pro / Frame Pro

REV 01/24



PRODUKTDETAILS

Tischplatte:

Desk Pro

140 x 80 cm | 160 x 80 cm (L x B)
 180 x 80 cm (L x B)
 Melaminharzbeschichtete Spanplatte
 mit umlaufender Kunststoffbekantung
 Weiß | Multiplex-Weiß | Dunkelgrau
 Eiche hell | Eiche dunkel
 Massivholz Eiche | Bambus

Frame Pro

nicht enthalten
 Länge: 140 – max. 200cm
 Breite: 60 – max. 100 cm
 Dicke: min. 1,8 cm

Gesamtgewicht:

44,2 - 50,4 kg (140 x 80 cm)
 46,4 - 53,1 kg (160 x 80 cm)
 48,6 - 55,8 kg (180 x 80 cm)

29,1 kg

Gestell für Tischplatte:

Aus pulverbeschichtetem Stahl mit Aluminium-Füßen
 inkl. 4 Nivelliergleiter mit 10 mm Gewinde

Handschalter:

Hoch und runter mit Speicherfunktion und Display inklusive
 Anzeige der Tischhöhe | Automatikfahrt | Benutzerprofile |
 Tastensperre | Höhenbegrenzung | Bluetooth

Kollisionserkennungssystem:

Ja

Aufbau:

Einfacher Aufbau in wenigen Minuten mit einer Step-by-Step-Anleitung

TECHNISCHE SPEZIFIKATIONEN

Höhenverstellungsintervall:

64 - 129 cm

62 - 127 cm

Max. Belastung (gleichmäßig verteilt):

120 kg (80 kg dynamisch)

140 kg (100 kg dynamisch)

Schaltzyklen:

2 Minuten eingeschaltet, 18 Minuten ausgeschaltet

Anzahl Motoren:

2

Input:

230 V / 50 Hz / 1,5 A

Steckertyp:

Schuko (Typ F) oder CH-Stecker (Typ J)

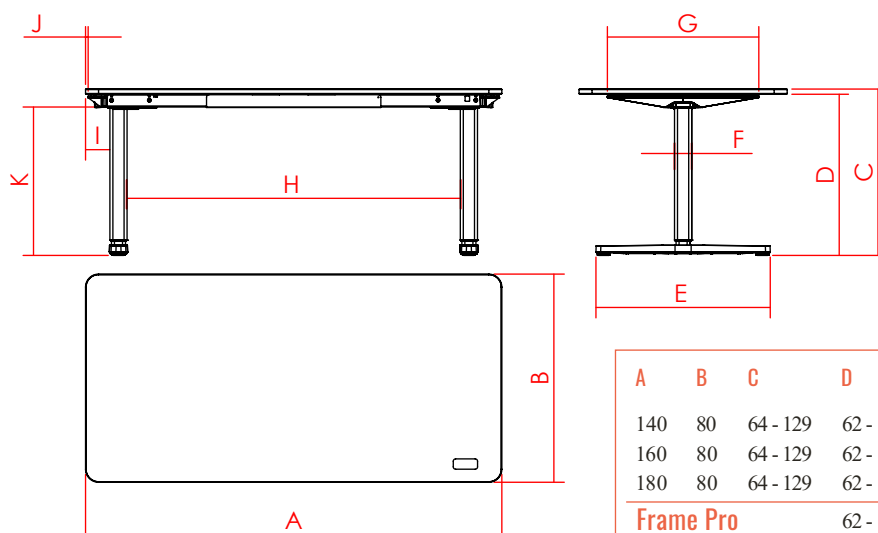

A	B	C	D	E	F	G	H	I	J	K
140	80	64 - 129	62 - 127	67	7	58	108	10	1	57 - 122
160	80	64 - 129	62 - 127	67	7	58	128	10	1	57 - 122
180	80	64 - 129	62 - 127	67	7	58	148	10	1	57 - 122
Frame Pro			62 - 127	67	7	58	108 - 168	10	1	57 - 122